

# Señalización vial

## *Catálogo de productos*



Ref. ITSA	Descripción	Nº pág.
<b>LUMINARIAS</b>		
10IUP0112001	Baliza luminosa (LED - 2 caras).	4
10IUP0112003	Baliza luminosa (LED - 2 caras). CALIDAD PREMIUM	4
10IUP0112101	Pila IEC4R 25 6V / 7 Ah	5
10IUP0112102	Pila Alcalina 6V / 25 Ah	5
10IUP0112103	Pila Alcalina 6V / 50 Ah	5
10IUP0112410	Cascada 5 Focos SuperLed Radiofrecuencia	6
10IUP0112420	Cascada 5 focos SuperLed por cable	7
10IUP0112430	Cascada 5 focos Halogena por cable	8
10IUP0113040	Balizas de seguridad. Reflejaxnte blanco y rojo, ambas caras, nivel 2	10
10IUP0115101	Base PVC, tipo multi señal	11
10IUP0112305	Semáforos móviles halogenos con central de control (se venden en pareja). Calidad recomendada	12
10IUP0112306	Semáforos móviles LED con central de control (se venden en pareja). Calidad recomendada	12
10IUP0112907	Mando para Semaforos móviles	12
<b>BALIZAMIENTO</b>		
10IUP0KT0403	Barrera móvil CARGO BARRIER, tipo New Jersey. Material: Polipropileno. Color: rojo y blanco. Suministro: Desmontada.	13
10IUP0KT0004	Valla Y Concept 1,30m. Material: Polipropileno. Incluye 2 pies plástico. Varios colores disponibles.	14
10IUP0KT0104	Valla Y Concept 2m. Material: Polipropileno. Incluye 2 pies plástico. Varios colores disponibles.	15
10IUP0110401	Pies adicionales de plástico. Material: Polipropileno. Para vallas Y Concept.	16
20IUP0110400	Pies adicionales metálicos (zincado). Para vallas Y-Concept.	16
10IUP0113001/02	Baliza H-75 Calidad estándar. Reflectante nivel 2. Material: polietileno. Color verde (Otro disponible: azul)	17
10IUP0113010/11	Baliza flexibl H-75 Calidad Premium. Reflectante nivel 2. Material: Elastómero. color verde (Otro disponible: azul)	17
10IUP0113030	Baliza Flexible SLIM LINE. Reflectante nivel 2. Calidad Recomendada. Material PVC. Color verde.	18
10IUP0117301	Captafaros de Barrera unidireccional	19
10IUP0117302	Captafaros de Barrera bidireccional	19
10IUP0117001	Captafaros de Suelo Temporales unidireccional	20
10IUP0117002	Captafaros de Suelo Temporales bidireccional	20

Ref. ITSA	Descripción	Nº pág.
10IUP0117101	Captafaros de Suelo Definitivos -catadriopticos- unidireccional	20
10IUP0117102	Captafaros de Suelo Definitivos -catadriopticos- bidireccional	20
10IUP0117103	Captafaros de Suelo Definitivos -ojos de gato - unidireccional	21
10IUP0117104	Captafaros de Suelo Definitivos -ojos de gato- bidireccional	21
10IUP0117201	Captafaros de Suelo Definitivos Solares	22
10IUP0113901	Malla señalizadora. Color naranja.	23
10IUP0113903	Protectores en forma de "setas". Pequeño. Color rojo.	23
10IUP0113904	Tubo señalización con Reflectante. Material PVC. Color naranja.	23
10IUP0113107	Cono PVC 35cm (1 pieza). Color: naranja fluorescente. Con 1 banda blanca pintada reflectante. 0,8 kgs	24
10IUP0113102	Cono PVC 50cm flexible (1 pieza) con bandas pintadas. 2 bandas pintadas blancas. 1,1 kgs	24
10IUP0113101	Cono PVC 50cm flexible (1 pieza) con bandas pintadas. 2 bandas micro esferas - 1,3 kgs	24
10IUP0113106	Cono PVC 75cm flexible (1 pieza) con 2 bandas reflectantes, nivel 2. 2,50 kgs	25
10IUP0113109	Cono PVC reciclado 75 cm (1 pieza) con camisa reflectante 30 cm. 5,60 kgs	25
10IUP0113105	Cono PE 45cm con base de PVC (2 piezas) y camisa reflectante 30 cms. 1 kg	26
10IUP0113104	Cono PE 75cm con base de PVC flexible (2 piezas) y camisa reflectante 30 cms. 4,2kgs	26
10IUP0113103	Cono PE 75cm cox bxse xe PVC (2 piezas) y camisa reflectante 30 cms. 5kgs	26
<b>CAUCHOS</b>		
10IUP0115001	Bandas reductores de caucho. Elementos intermedios. Tornillería incluida	27
10IUP0115002	Bandas reductoras de caucho. Elementos finales. Tornillería incluida	27
10IUP0115003	Bandas reductoras de caucho. Elementos intermedios. Tornillería incluida	27
10IUP0115004	Bandas reductoras de caucho. Elementos linales. Tornillería incluida	27
10IUP0115007	Bandas reductoras de caucho. Elementos intermedios. Tornillería incluida	28
10IUP0115008	Bandas reductoras de caucho. Elementos finales. Tornillería incluida	28
10IUP0115201	Pasa cables (5 canales)	29
10IUP0115103	Pie de valla. Para vallas metalicas. 6 agujeros diam 40 cm. Material: componentes termoplásticos	30
10IUP0115102	Delimitador de via. Material: caucho. Reflectantes nivel 2, 3M SCOTCH 650	31
<b>ESPEJOS</b>		
10IUP0114001	Espejos de tráfico. Material: acrílico. Con visor. Incl. soportes metálicos para palos. Color marco: rojo	32
10IU00114002	Espejos de tráfico. Material: acrílico. Con visor. Incl. soportes metálicos para palos. Color marco: rojo	32

# BALIZAS LUMINOSAS

Señalización provisional para obras de mantenimiento, de construcción, ...

## BALIZAS LED 2 CARAS (ESTÁNDAR)



**Ref: 10IUP0112001**

**Peso:** 0,80 kgs

**Dimensiones:** diam. 200 mm (foco)

**Embalaje:** 12 uds por caja  
240 uds por palet

**Observaciones:**

- Luz ámbar intermitente, 2 caras
- Interruptor interno automático día/noche
- Funciona con 1 o 2 pilas 4R25 6V.
- Incluye asa para llevar y llave para cambiar pilas.
- Cabezal giratorio 360°
- Incluye soporte metálico



Vista trasera

## BALIZAS LED 2 CARAS (PREMIUM)



**Ref: 10IUP0112003**

**Peso:** 1,1 kg (con soportes)

**Dimensiones:** diam. 200 mm (foco)

**Embalaje:** 12 uds por caja  
240 uds por palet

**Observaciones:**

- Luz ámbar, 2 caras
- Destellos intermitentes y luz fija
- Funciona de día y de noche
- Funciona con 1 o 2 pilas 4R25 6V.
- Incluye asa para llevar y llave para cambiar pilas.
- Cabezal giratorio 360°
- Incluye soporte metálico

**Normativa:** UNE-EN 12352

## PILAS IEC 4R25 6V / 7Ah



**Ref: 10IUP0112101**

**Embalaje:** 12 por cajas  
90 cajas por palet (= 1080 pilas)

## PILAS ALCALINAS 6V - 25Ah



**Ref: 10IUP0112102**

**Embalaje:** 12 por cajas  
90 cajas por palet (= 1080 pilas)

## PILAS ALCALINAS 6V - 50Ah



**Ref: 10IUP0112103**

**Embalaje:** 12 por cajas  
90 cajas por palet (= 1080 pilas)

## CASCADAS 5 FOCOS SUPERLED POR RADIOFRECUENCIA

**Ref: 10IUP0KT2410**



- Incluye:** - 5 lámparas
- Embalaje:** 5 uds / caja
- Observaciones:**
- Luz ámbar, 1 cara
  - Comunicación entre lámparas a través de sistema inalámbrico
  - Caja hecha de polipropileno (PP) de alta calidad, y lente de metacrilato (PMMA)
  - LED con destello super potente
  - Interruptor interno de encendido/apagado, día/noche (por defecto) o sólo la función de noche. Incluye sensor interno
  - Una lámpara configurada como "master" y a continuación, el resto de lámparas programadas, mientras se enciende una tras otra.
  - 5 lámparas, ampliables hasta 15
  - Distancia total cubierta : 72m con 15 lámparas
  - Alimentación con pilas 6V (recomendado 25Ah / 50Ah) - no incluidas
  - Posibilidad de incluir el logotipo personalizado (cantidad mín.)

- Datos Técnicos:**
- Intensidad de la luz (de día) - 500 Cd
  - Intensidad de la luz (de noche) - 110 Cd
  - Diámetro de la lente - 180 mm
  - Flash - 60 por min.
  - Resistencia a los rayos UVA - 3 años
  - Resistencia al agua - IP 64
  - Peso (sin batería) 1,5 kg

- Normativas:** UNE-EN 12352, clasificación L8L  
EN 50293: Compatibilidad electromagnética (EMC)

### AUTONOMÍA (aprox.)

	Día+Noche	Noche
- Batería 6V, 7Ah	300h	500h
- Batería 6V, 25Ah	460h	960h
- Batería 6V, 45Ah	1400h	1600h



Sistema de instalación para balizas de seguridad



Pilas Alcalinas 6V - 25Ah/50Ah

## CASCADAS 5 FOCOS SUPERLED POR CABLE

**Ref: 10IUP0KT2420**



- Incluye:**
- 5 lámparas LEDs (1 master + 4 esclavos)
  - cable 25 m
- Medidas:**
- Diam.180 mm (cada foco)
- Embalaje:**
- 5 uds / caja
- Observaciones:**
- Luz a 1 cara
  - Caja de polipropileno (PP) de alta calidad y lentes de metacrilato (PMMA)
  - Interruptor interno de encendido/apagado, día/noche (por defecto) o sólo función de Noche. Incluye sensor interno.
  - Juego de 1 lámpara Master + 4 lámparas de esclavos (las lámparas esclavos son intercambiables entre ellas)
  - Comunicación entre lámparas a través de calbe (incl. 25m para el juego de 5 lámparas)
  - Conjunto de 5 lámparas, ampliables a 15.
  - Posibilidad de incluir el logotipo personalizado (cantidad mín.)
- Datos Técnicos:**
- Fuente de alimentación - 1 batería de 12V, 45Ah min.
  - Tensión Nominal - 12V
  - Diámetro de la lente - 180 mm
  - Flash - 60 por min.
  - Resistencia a los rayos UVA - 3 años
  - Resistencia al agua - IP 64
  - Peso 0,9 kg
- Normativas:**
- UNE-EN 12352, clasificación L8L (SuperLed)

### AUTONOMÍA (aprox.)

	Día+Noche	Noche
- Batería 12V, 180Ah	380h	850h



Tiradores metálicos

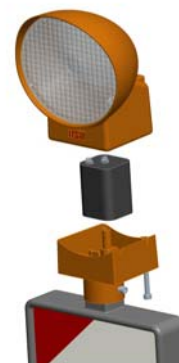

Extracción Batería

## CASCADAS 5 FOCOS HALOGENOS POR CABLE

**Ref: 10IUPOKT2430**



- Incluye:**
- 5 lámparas Halógenas (1 master + 4 esclavos)
  - cable 25 m
- Medidas:**
- Diam.180 mm (cada foco)
- Embalaje:**
- 5 uds / caja
- Observaciones:**
- Luz a 1 cara
  - Caja de polipropileno (PP) de alta calidad y lentes de metacrilato (PMMA)
  - Interruptor interno de encendido/apagado, día/noche (por defecto) o sólo función de Noche. Incluye sensor interno.
  - Juego de 1 lámpara Master + 4 lámparas de esclavos (las lámparas esclavos son intercambiables entre ellas)
  - Comunicación entre lámparas a través de cable (incl. 25m para el juego de 5 lámparas)
  - Conjunto de 5 lámparas, ampliables a 15.
  - Posibilidad de incluir el logotipo personalizado (cantidad mín.)
- Datos Técnicos:**
- Fuente de alimentación - 1 batería de 12V, 45Ah min.
  - Tensión Nominal - 12V
  - Diámetro de la lente - 180 mm
  - Flash - 60 por min.
  - Resistencia a los rayos UVA - 3 años
  - Resistencia al agua - IP 64
  - Peso 0,9 kg
- Normativas:**
- UNE-EN 12352, clasificación L8M (Halógena)





### AUTONOMÍA (aprox.)

	Día+Noche	Noche
- Batería 12V, 180Ah	70h	175h



Conexión Cables

## ACCESORIOS CASCADAS LUMINOSAS

Foto	Descripción	Referencia
-	<b>Foco individual</b> Cascada luminosa superLed radio frecuencia	10IUP0112411
-	<b>Cable alimentación</b> Cascada Cable SuperLed	10IUP0112421
-	<b>Cable comunicación</b> Cascada Cable SuperLed	10IUP0112422
-	<b>Cable alimentación</b> Cascada Cable Halogeno	10IUP0112431
-	<b>Cable comunicación</b> Cascada Cable Halogeno	10IUP0112432
-	<b>Llave controladora</b>	10IUP0112481
-	<b>Llave allen</b>	10IUP0112482
-	<b>Lente Halogena</b>	10IUP0112483
-	<b>Lente SuperLed</b>	10IUP0112484
	<b>Soporte Baliza</b>	10IUP0112485
	<b>Asidero</b>	10IUP0112486
	<b>Pilas Alcalina 6V / 25Ah</b> (recomendada) - solo para versión radiofrecuencia	10IUP0112102
	<b>Pilas Alcalina 6V / 50Ah</b> (recomendada) - solo para versión radiofrecuencia	10IUP0112103

# BALIZAS DE SEGURIDAD

Señalización eficiente, de mucha visibilidad para delimitar zonas de obra.  
1 sola pieza de plástico (polietileno), sin ninguna parte metálica.

## BALIZAS DE SEGURIDAD

Sección redonda  
(diám. 4 cms)



Sección cuadrada de  
6 cms

### Ref. 10IUP0113040

<b>Material:</b>	Polietileno
<b>Peso:</b>	2,5 kg
<b>Dimensiones:</b>	baliza: 1130 x 270 x 80 mm reflectante: 1000 x 250 mm
<b>Embalaje:</b>	72 uds por palet
<b>Observaciones:</b>	Bandas reflectantes, nivel 2 rojo y blanco, ambas caras
<b>Normativa:</b>	EN12899-1

#### Propuesta de combinación:

- Ref. 10IUP0112221:** Cascadas luminosas sin cables.  
Conjunto 5 uds focos leds
- Ref. 10IUP0115101:** Base PVC



# BASES PVC

Bases PVC con estabilidad excelente por su material anti deslizante y elevado peso.  
Agujeros multiples para posibilidad de colgar balizas de seguridad, varios señales de tráfico, cerramientos vallas, etc.

## BASE PVC TIPO MULTISEÑAL 25kg

**Ref: 10IUP0115101**

<b>Material:</b>	PVC reciclado 100%
<b>Peso:</b>	25 kgs
<b>Dimensiones:</b>	80 x 40 x 10 cms
<b>Embalaje:</b>	30 uds por palet
<b>Observaciones:</b>	- para varios tipos de señales - con asas para llevar más fácilmente - multiples agujeros para fijar señales:

### Ventajas:

- Duradero, resistente
- Poste reaprovechable para otros usos
- Muy fácil de transportar
- Más estabilidad

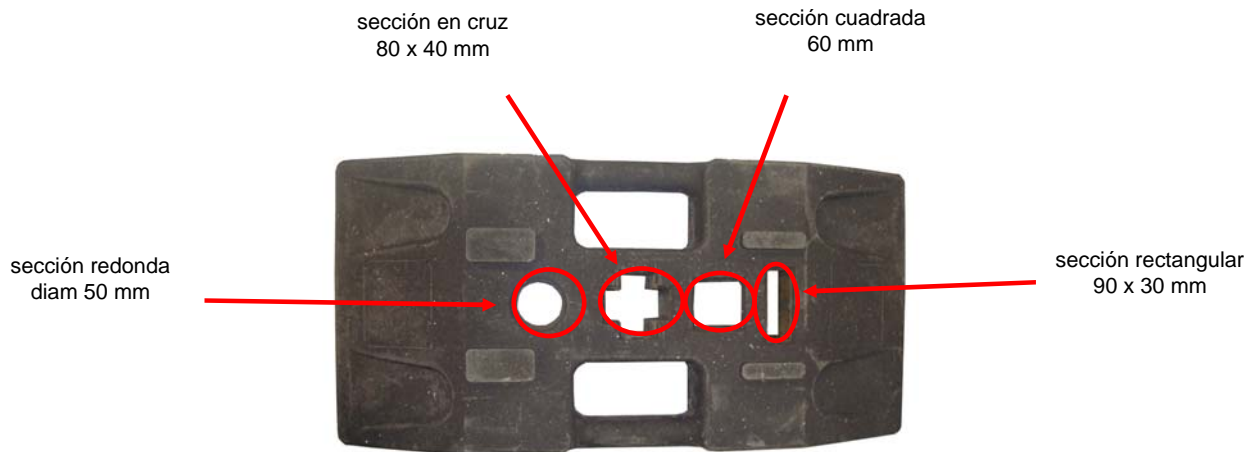

### Propuestas de combinación:



# BARRERAS NEW JERSEY de plástico - **CARGO** barrier

Barreras móviles tipo New Jersey (separadores de vías) para todo tipo de separación en obras, autopistas, rotondas, etc.

## CARGO barrier (largo 1,61 m)



Ref. 10IUP0KT0406 - Blanco (RAL 9003)  
Ref. 10IUP0KT0403 - Rojo (RAL 3020)

**Material:** Polipropileno virgen, con aditivos anti-UV, especial para impactos. Incluye bandas reflectantes nivel 2.

**Peso:** 15 kgs (sin lastre)

**Dimensiones:** 1610 x 450 x 700 mm

**Embalaje:** - 451 mL / 280 piezas desmontadas por camión trailer  
- 306 mL / 190 piezas montadas por camión trailer  
- Posibilidad de entregar las piezas sobre palets

**Observaciones:** - Lastrar con agua (hasta 80L) o con arena / pesos  
- Material reciclable  
- Colores rojo y blanco. Consultarnos para otros colores.



**¡BARRERA MÁS  
RESISTENTE DEL  
MERCADO!**

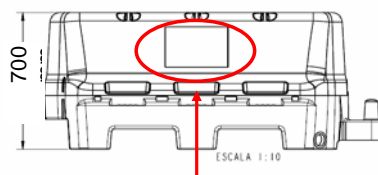
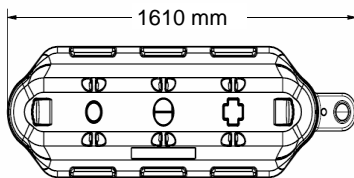

Zona de serigrafía para incluir logo u otro diseño

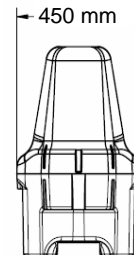

### Ventajas:

- Separadores de vías en 2 mitades, lo que permite ahorrar considerablemente el espacio en transporte y almacenaje.
- Montage rapido y fácil manipulación de las piezas.
- Al ser resistente y desmontable, la barrera se puede reutilizar para varias obras.
- Posibilidad de incorporar señales y balizas, además de personalizar con logo u otro diseño.



Señales verticales de sección rectangular y redonda

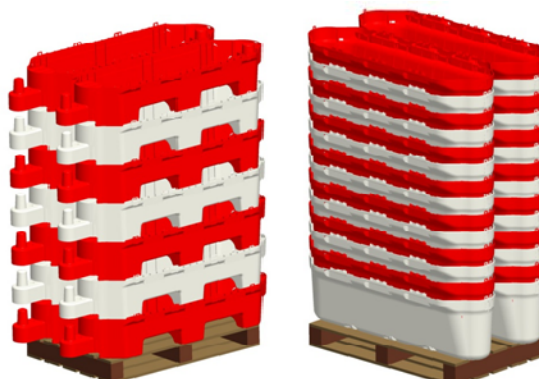

Carga en palet de barreras desmontadas



Carga en palet de barreras montadas

Vallas de señalización de eventos, obras, colectividades, etc.

Anclaje rápido y fácil entre si, apilable sin pérdida de espacio para transporte y almacenaje del producto.

Vallas resistentes, no requieren mantenimiento. Posibilidad de incorporar señales fácilmente y de personalizarlas (colores, logos, ...).

## Y CONCEPT 1,30m

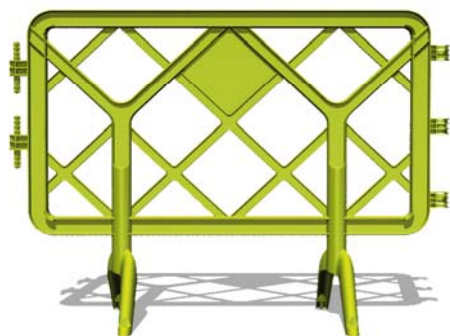

### Referencias:

- 10IUPOKT0001** Vallas Y CONCEPT 1,30m - Amarillo (RAL 1016) con pies de plástico
- 10IUPOKT0005** Vallas Y CONCEPT 1,30m - Azul (Pantone 305C) con pies de plástico
- 10IUPOKT0002** Vallas Y CONCEPT 1,30m - Naranja (RAL 2010) con pies de plástico
- 10IUPOKT0004** Vallas Y CONCEPT 1,30m - Verde (RAL 6018) con pies de plástico
- 10IUPOKT0003** Vallas Y CONCEPT 1,30m - Rojo (RAL 3020) con pies de plástico

- 10IUPOKT0201** Vallas Y CONCEPT 1,30m - Amarillo (RAL 1016) con pies metálicos
- 10IUPOKT0205** Vallas Y CONCEPT 1,30m - Azul (Pantone 305C) con pies metálicos
- 10IUPOKT0202** Vallas Y CONCEPT 1,30m - Naranja (RAL 2010) con pies metálicos
- 10IUPOKT0204** Vallas Y CONCEPT 1,30m - Verde (RAL 6018) con pies metálicos
- 10IUPOKT0203** Vallas Y CONCEPT 1,30m - Rojo (RAL 3020) con pies metálicos

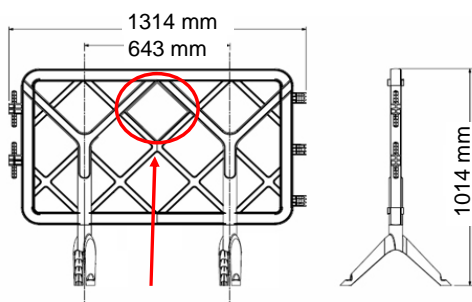

Zona de serigrafía para incluir logo u otro diseño:  
Rombo 20 x 20 cms

**Material:** Polipropileno virgen

**Peso:** 6,5 kgs (1 valla + 2 pies plástico)  
9 kgs (1 valla + 2 pies metálicos)

**Dimensiones:** 1,30m largo - 1m alto

**Embalaje:**

- 928 piezas por camión trailer
- palet de 25 vallas (medida palet: 1,30 x 0,90 x 2,40 m)
- pies en cajas separadas (16 uds por caja), remontadas sobre el palet

**Observaciones:**

- Colores disponibles: amarillo, celeste, naranja, verde, rojo. Consultarnos para otros colores.
- Material reciclable
- Posibilidad de personalizar con serigrafía (1 y 2 tintas)
- Pies de plástico o metálicos a elección.



Valla con pies metálicos



Valla serigrafiada con pie de plástico, incl. Señal y baliza



Vallas apiladas

Vallas de señalización de eventos, obras, colectividades, etc.

Anclaje rápido y fácil entre si, apilable sin pérdida de espacio para transporte y almacenaje del producto.

Vallas resistentes, no requieren mantenimiento. Posibilidad de incorporar señales fácilmente y de personalizarlas (colores, logos, ...).

## Y CONCEPT 2m

### Referencias:

**10IUPOKT0101** Vallas Y CONCEPT 2m - Amarillo (RAL 1016) con pies de plástico  
**10IUPOKT0105** Vallas Y CONCEPT 2m - Azul (Pantone 305C) con pies de plástico  
**10IUPOKT0102** Vallas Y CONCEPT 2m - Naranja (RAL 2010) con pies de plástico  
**10IUPOKT0104** Vallas Y CONCEPT 2m - Verde (RAL 6018) con pies de plástico  
**10IUPOKT0103** Vallas Y CONCEPT 2m - Rojo (RAL 3020) con pies de plástico

**10IUPOKT0301** Vallas Y CONCEPT 2m - Amarillo (RAL 1016) con pies metálicos  
**10IUPOKT0305** Vallas Y CONCEPT 2m - Azul (Pantone 305C) con pies metálicos  
**10IUPOKT0302** Vallas Y CONCEPT 2m - Naranja (RAL 2010) con pies metálicos  
**10IUPOKT0304** Vallas Y CONCEPT 2m - Verde (RAL 6018) con pies metálicos  
**10IUPOKT0303** Vallas Y CONCEPT 2m - Rojo (RAL 3020) con pies metálicos

**Material:** Polipropileno virgen

**Peso:** 8 kgs (1 valla + 2 pies plástico)  
 11 kgs (1 valla + 2 pies metálicos)

**Dimensiones:** 2m largo - 1m alto

**Embalaje:** - 590 piezas por camión trailer  
 - palet de 25 vallas (medida palet: 1,30 x 0,90 x 2,40 m)  
 - pies en cajas separadas (16 uds por caja), remontadas sobre el palet

**Observaciones:** - Colores disponibles: amarillo, celeste, naranja, verde, rojo. Consultarnos para otros colores.  
 - Material reciclable  
 - Posibilidad de personalizar con serigrafía (1 y 2 tintas)  
 - Pies de plástico o metálicos a elección.

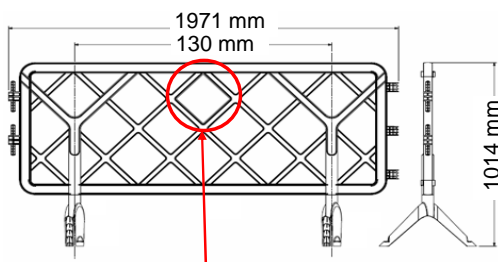
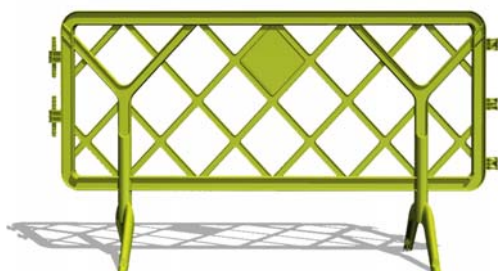

Zona de serigrafía para incluir logo u otro diseño: Rombo 20 x 20 cms



Reposición de los pies (giratorios)



Vallas apiladas en posición de uso, sin pérdida de espacio



Vallas serigrafadas, de fácil anclaje

# COMBI

## (Barrera New Jersey + Valla plástico)

### CARGO barrier (1,61m largo) + Y CONCEPT (1,30m largo)

#### Referencias:

<b>10IUP0KT0501</b>	COMBI Rojo-Amarillo - Barrera New Jersey - Rojo + Valla 1,30m - Amarillo (RAL 1016)
<b>10IUP0KT0505</b>	COMBI Rojo-Azul - Barrera New Jersey - Rojo + Valla 1,30m - Azul (Pantone 305C)
<b>10IUP0KT0502</b>	COMBI Rojo-Naranja - Barrera New Jersey - Rojo + Valla 1,30m - Naranja (RAL 2010)
<b>10IUP0KT0504</b>	COMBI Rojo-Verde - Barrera New Jersey - Rojo + Valla 1,30m - Verde (RAL 6018)
<b>10IUP0KT0503</b>	COMBI Rojo-Rojo - Barrera New Jersey - Rojo + Valla 1,30m - Rojo (RAL 3020)
<b>10IUP0KT0601</b>	COMBI Blanco-Amarillo - Barrera New Jersey - Blanco + Valla 1,30m - Amarillo (RAL 1016)
<b>10IUP0KT0605</b>	COMBI Blanco-Azul - Barrera New Jersey - Blanco + Valla 1,30m - Azul (Pantone 305C)
<b>10IUP0KT0602</b>	COMBI Blanco-Naranja - Barrera New Jersey - Blanco + Valla 1,30m - Naranja (RAL 2010)
<b>10IUP0KT0604</b>	COMBI Blanco-Verde - Barrera New Jersey - Blanco + Valla 1,30m - Verde (RAL 6018)
<b>10IUP0KT0603</b>	COMBI Blanco-Rojo - Barrera New Jersey - Blanco + Valla 1,30m - Rojo (RAL 3020)



**Material:** *New Jersey:* Polipropileno virgen, con aditivos anti-UV, especial para impactos. Incluye bandas reflectantes, nivel 2.

*Vallas:* Polipropileno virgen

**Peso:** 21 kgs (sin lastre)

**Dimensiones:** 1610 x 45 x 1430 mm

**Embalaje:**

- Vallas: 25 por palet (1,30x0,90x2,40 m)
- Barreras New Jersey: en un palet:
  - \* 6 barreras montadas
  - \* 16 bases de barreras desmontadas
  - \* 32 tapas de barreras desmontadas

**Observaciones:**

- Lastrar con agua (hasta 80L) o con arena o pesos.
- Rojo y blanco. Consultarnos para otros colores.
- Material reciclable
- Incluye los acoples para juntar la valla con la barrera New Jersey



**¡CONJUNTO MÁS RESISTENTE Y MÁS ESTÉTICO!**

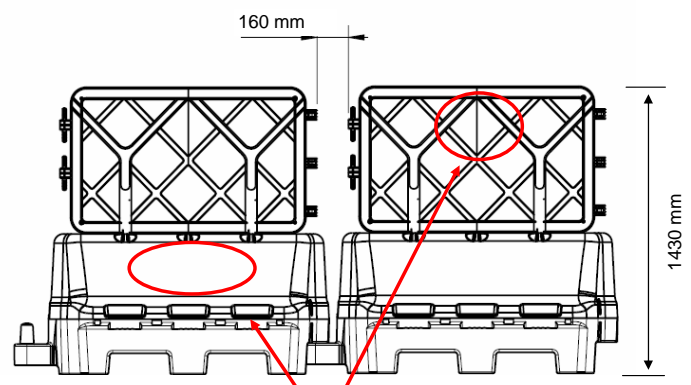

Zonas de serigrafía para incluir logo u otro diseño

## PIE DE CAUCHO + INSERTO METALICO



**Ref.: 10IUP0KT5103**

**Material:** Pie: componentes termoplásticos (100% reciclados)  
Inserto: acero zincado

**Peso:** Pie: 18 kgs por ud.  
Inserto: 1 kg por ud.

**Embalaje:** - Pie: en palet de 48 uds  
- Insertos: en cajas de cartón (dim. 65 x 50 x 50 cms)

## PIES ADICIONALES DE PLASTICO



**Referencias:**

**10IVA0110913** Pies de plástico para vallas Y concept - Amarillo (RAL 1016)  
**10IVA0110902** Pies de plástico para vallas Y concept - Azul (Pantone 305C)  
**10IVA0110905** Pies de plástico para vallas Y concept - Naranja (RAL 2010)  
**10IVA0110908** Pies de plástico para vallas Y concept - Verde (RAL 6018)  
**10IVA0110914** Pies de plástico para vallas Y concept - Rojo (RAL 3020)

**Material:** Polipropileno virgen

**Peso:** 0,50 kgs por pata

**Embalaje:** - en cajas de cartón (dim. 65 x 50 x 50 cms)  
- lotes de 16 uds

**Observaciones:** - Colores disponibles: amarillo, celeste, naranja, verde, rojo. Consultarnos para otros colores.  
- Material reciclable



## PIES ADICIONALES METALICOS



**Ref. 10IVA0110916**

**Material:** acero zincado

**Peso:** 2 kgs por pata

**Embalaje:** - en cajas de cartón (dim. 65 x 50 x 50 cms)  
- lotes de 16 uds

# BALIZAS FLEXIBLES

Balizas flexibles para uso permanente en vías urbanas e interurbanas.

## BALIZA H-75 - ESTÁNDAR



**Ref.: 10IUP0113001 (verde)**

**Ref.: 10IUP0113002 (azul)**

**Material:** PE lineal

**Peso:** 1,65 kgs

**Dimensiones:** Altura 750 mm, diam. 200 mm

**Embalaje:** 90 uds por palet (en cartones de 15 uds)

**Observaciones:**

- Color verde y azul, estables a la luz. Consultarnos para otros colores
- Mejor visibilidad por sus 2 bandas reflectantes de 10 cms alto, de nivel 2 (alta densidad)
- Disco metálico soldado a la base de la baliza para evitar desgarres
- Fijación mediante taco de expansión de diámetro 18mm y tornillo cincado M10 (incluidos)

Cumple la norma UNE 135363.



## BALIZA H-75 FLEXIBLE - PREMIUM



**Ref.: 10IUP0113010 (verde)**

**Ref.: 10IUP0113011 (azul)**

**Material:** Elastómero (caucho)

**Peso:** 1,75 kgs

**Dimensiones:** Altura 750 mm, diam. 200 mm

**Embalaje:** 90 uds por palet (en cartones de 15 uds)

**Observaciones:**

- Color verde y azul. Consultarnos para otros colores
- Mejor visibilidad por sus 2 bandas reflectantes de 10 cms alto, de nivel 2 (alta densidad)
- Disco metálico soldado a la base de la baliza para evitar desgarres
- Incluye tornillería para fijación al suelo
- Alta resistencia a impactos, por el material que es una aleación plástica muy resistente que responde a los golpes y al atropello recuperando su forma y posición sobre el pavimento

Cumple la norma UNE 135-363-98



# BALIZAS FLEXIBLES

## BALIZA FLEXIBLE SLIM LINE 75

**Ref: 10IUP0113030**



**Material:** PVC flexible.

**Peso:** 1,15 kgs

**Dimensiones:** Altura 750 mm, diam. 80 mm

**Embalaje:** 180 uds por palet

**Observaciones:**

- Bandas reflectantes de nivel 2 (alta densidad)
- Fijación mediante 3 tornillos de 9 cm (exterior) (no requiere herramientas especiales)
- No precisa de disco metálico en la base, producto más seguro que el H75 en caso de impactos.
- Fácil de instalar.
- Color verde. Consultarnos para otros colores.



Sistema de fijación: 3 tornillos de 9 cms

# CAPTAFAROS DE BARRERA

## CAPTAFAROS DE BARRERA NEW JERSEY



**Ref. 10IUP0117301 - unidireccional**  
**Ref. 10IUP0117302 - bidireccional**

**Material:** Caucho (flexible)  
**Peso:** 145 gr / 210 gr  
**Dimensiones:** 8,7 x 14,7 x 8,7 cm  
**Embalaje:** 100 por caja  
**Observaciones:** Fijación tornillo /adhesivo



# CAPTAFAROS DE SUELO

## CAPTAFAROS TEMPORALES



**Ref. 10IUP0117001 - unidireccional**

**Ref. 10IUP0117002 - bidireccional**

**Material:** plástico amarillo

**Peso:** 150 g

**Dimensiones:** 100 x 100 x 20 mm

**Embalaje:** 100 por caja

**Observaciones:** Montaje en el suelo con un pegamento especial



## CAPTAFAROS DEFINITIVOS (Catadriopticos)



**Ref. 10IUP0117101 - unidireccional**

**Ref. 10IUP0117102 - bidireccional**

**Material:** acero

**Peso:** 280 g

**Dimensiones:** 100 x 100 x 70 mm

**Embalaje:** 100 por caja

**Observaciones:** Reflectantes a 1 cara (unidireccional) y 2 caras (bidireccional)  
Montaje en el suelo



# CAPTAFAROS DE SUELO

## CAPTAFAROS DEFINITIVOS (Ojos de gato)



**Ref. 10IUP0117103 - unidireccional**  
**Ref. 10IUP0117104 - bidireccional**

**Material:** acero

**Peso:** 280 g

**Dimensiones:** 100 x 100 x 70 mm

**Embalaje:** 100 por caja

**Observaciones:** Ojos de gato a 1 cara (unidireccional) y 2 caras (bidireccional)  
Montaje en el suelo



## CAPTAFAROS DEFINITIVOS SOLARES



### Ref. 10IUP0117201

- Material:** Acero
- Peso:** 530 g
- Dimensiones:** 132 x 123 x 75 cms
- Embalaje:** En caja individual
- Observaciones:**
- Alimentación solar
  - Batería Ni-CD 1,2 V, 1200 mAh
  - 3 leds por cada lado
  - Montaje en el suelo
  - Impermeabilidad: IP 68
  - Marcado CE

## MALLA NARANJA



### Ref. 10IUP0113901

- Material:** Polietileno
- Peso:** 5 kgs / rollo
- Dimensiones:** Altura: 1m
- Embalaje:** Rollos de 50m - 72 rollos por palet
- Observaciones:** Color naranja  
Forma rectangular  
Para señalar y proteger zonas de trabajo  
Flexible y fácil de instalar  
Resistente a rayos UV e intemperies

## SETA PROTECTORA UNIVERSAL



### Ref. 10IUP0113903

- Material:** Polietileno
- Peso:** 13,5 gr.
- Dimensiones:** Para varilla de diam. 8 a 20 mm
- Embalaje:** bolsas de 250 uds. 72 bolsas por palet (=18 000 uds)
- Observaciones:** Se puede personalizar marcando el logo.

## TUBO SEÑALIZACIÓN 100 cms



### Ref. 10IUP0113904

- Material:** Polietileno
- Peso:** 82 gr
- Dimensiones:** Altura: 100 cms
- Embalaje:** 25 uds atados. 84 conjuntos atados (=2100 uds por palet)
- Observaciones:** Reflectante incluido.

# CONOS (1 PIEZA)

Elementos de señalización temporal. Diferentes tamaños disponibles, según uso.

## CONO PVC FLEXIBLE - Altura 35 cms



**Ref.: 10IUP0113107**

<b>Material:</b>	PVC flexible, color naranja fluorescente
<b>Peso:</b>	0,8 kg
<b>Dimensiones:</b>	35 cms de altura
<b>Embalaje:</b>	500 uds por palet
<b>Observaciones:</b>	1 banda reflectante blanca pintada
<b>Normativa:</b>	EN 13422

## CONO PVC FLEXIBLE - Altura 50 cms (c/ 2 bandas pintadas)



**Ref.: 10IUP0113102**

<b>Material:</b>	PVC flexible, de color naranja fluorescente
<b>Peso:</b>	1,1 kgs
<b>Dimensiones:</b>	50 cms altura
<b>Embalaje:</b>	250 uds por palet
<b>Observaciones:</b>	Con 2 bandas pintadas blancas
<b>Normativa:</b>	EN 13422

## CONO PVC FLEXIBLE - Altura 50 cms (c/ 2 bandas micro esferas)



**Ref.: 10IUP0113101**

<b>Material:</b>	PVC flexible, de color naranja fluorescente
<b>Peso:</b>	1,3 kgs
<b>Dimensiones:</b>	50 cms altura
<b>Embalaje:</b>	250 uds por palet
<b>Observaciones:</b>	Con 2 bandas pintadas micro esferas
<b>Normativa:</b>	EN 13422

# CONOS (1 PIEZA)

## CONO PVC FLEXIBLE - Altura 75 cms



**Ref.: 10IUP0113106**

**Material:** PVC flexible  
**Peso:** 2,50 kgs  
**Dimensiones:** 75 cms altura  
**Embalaje:** 150 uds por palet  
**Observaciones:** Camisa reflectante incluida

## CONO PVC RECICLABLE - Altura 75 cms



**Ref.: 10IUP0113109**

**Material:** PVC reciclado  
**Peso:** 5,6 kgs  
**Dimensiones:** 75 cms altura  
**Embalaje:** 150 uds por palet  
**Observaciones:** Camisa reflectante nivel 2  
**Normativa:** EN 13422

# CONOS (2 piezas)

Elementos de señalización temporal. Diferentes tamaños disponibles, según uso.

## CONO PE + BASE CAUCHO - Altura 45 cms



**Ref.: 10IUP0113105**

- Material:** Polietileno, con base de caucho
- Peso:** 1 kg
- Dimensiones:** 45 cms altura
- Embalaje:** 250 uds por palet
- Observaciones:** - Camisa reflectante incluida

## CONO PE + BASE CAUCHO - Altura 75 cms (Estándar)



**Ref.: 10IUP0113104**

- Material:** Polietileno, con base de caucho
- Peso:** 4,2 kgs
- Dimensiones:** 75 cms altura
- Embalaje:** 150 uds por palet
- Observaciones:** - Camisa reflectante incluida

## CONO PE + BASE CAUCHO - Altura 75 cms (Premium)



**Ref.: 10IUP0113103**

- Material:** PE con base de PVC
- Peso:** 5 kgs
- Dimensiones:** 75 cms altura
- Embalaje:** 150 uds por palet
- Observaciones:** - Cono de alta calidad, muy resistente  
- Cono estable por su alto peso  
- 1 camisa reflectante blanca de nivel 2, de 30 cms con normativa EN 13422 B/LA WT1 RIA & R1B



Detalle del reflectante

# BANDAS REDUCTORAS

Para zonas de aparcamientos de hospitales, centros comerciales, urbanizaciones, fabricas, carreteras zona escolar o de pueblo, etc.

## BANDA REDUCTORA DE CAUCHO (altura: 3 cms)



### Ref. 10IUP0115001 / 5002

**Material:** Caucho. Color negro y amarillo.

**Observación:**

- Incluye tornillería para fijación al suelo - 4 uds
- Con relieves antideslizantes y reflectantes
- Para velocidades máximas de 50 km/h
- Altura: 3 cms. Paso: 50 cms.

10IUP0115001	Elem.intermedio	50x50x3cms	8 kgs	50 uds por palet
10IUP0115002	Elem.final	25x50x3cms	3 kgs	100 uds por palet



## BANDA REDUCTORA DE CAUCHO (altura: 5 cms)



### Ref. 10IUP0115003 / 5004

**Material:** Caucho. Reflectantes de microesferas, de color amarillo.

**Observación:**

- Incluye tornillería para fijación al suelo
- Con relieves antideslizantes y reflectantes
- Para velocidades máximas de 40 km/h
- Altura: 5 cms. Paso: 50 cms.

10IUP0115003	Elem.intermedio	50x60x5cms	12,5 kgs	50 uds por palet
10IUP0115004	Elem.final	25x60x5cms	6 kgs	100 uds por palet



# BANDAS REDUCTORAS

## BANDA REDUCTORA DE CAUCHO (altura: 5 cms)



Ref. 10IUP0115007 / 5008

Material: Caucho. Color negro y amarillo.

10IUP0115007	Elem.intermedio	50x42x5cms	8 kgs	50 uds por palet
10IUP0115008	Elem.final	20x42x5cms	4 kgs	100 uds por palet

- Observación:**
- Incluye tornillería para fijación al suelo
  - Con relieves antideslizantes y reflectantes
  - Pasacables (x2) - diam. 2,5 cms
  - Posibilidad de formar un reductor lenticular con 2 elementos finales que sirve como separador carril bici, banda reductora, delimitador de plaza de aparcamiento
  - Para alcanzar la velocidad máxima de 40 km/h
  - Altura: 5 cms. Paso: 50 cms.



Reductor lenticular



Pasacables



## PASA-CABLES (5 CANALES)



### Ref. 10IUP0115201

**Material:** Caucho. Color negro y amarillo.

**Peso:** 20 kgs

**Dimensiones:** Largo: 90 cms - Ancho: 60 cms - Alto: 7,5 cms

**Observaciones:**

- Incluye tornillería para fijación al suelo - 4 uds
- Con relieves antideslizantes
- Altura: 7,5 cms. Paso: 60 cms.
- 5 canales, de medida: altura 5 cms x ancho 4 cms (cada uno)
- De fácil acople entre piezas



5 canales pasa-cables

# PIES DE VALLA

## PIE DE VALLA 18 kgs

**Ref: 10IUP0115103**



**Material:** Componentes termoplásticos (100% reciclado)

**Peso:** 18 kgs

**Dimensiones:** 770 (largo) x 120 (alto) x 205 mm (ancho)  
Diam. agujeros: 40 mm

**Embalaje:** 48 uds por palet

**Observaciones:**

- 6 agujeros por defecto
- Posibilidad de incluir agujeros de otros diam.
- Diseñados para dar mas estabilidad a las vallas metálicas galvanizadas de obra
- Gran resistencia a golpes y caídas
- Se pueden pintar en diferentes colores
- Se pueden personalizar grabando el logo de su empresa (según demanda)



# DELIMITADOR DE VIAS

Delimitadores de vias para separar vias reservadas al transporte público, carril bici, aparcamientos, etc.

## DELIMITADOR DE VIAS 700mm



**Ref: 10IUP0115102**

<b>Material:</b>	Caucho con reflectantes blancos, de nivel 2
<b>Peso:</b>	4,6 kgs
<b>Dimensiones:</b>	700 x 150 x 45 mm
<b>Embalaje:</b>	200 uds por palet
<b>Observaciones:</b>	- 2 reflectantes 3M Scotch 650, ambas caras para mejorar visibilidad - Tornillería para fijación al suelo incluida

# ESPEJOS DE TRAFICO

Espejos para mejorar la visibilidad en cruces, parkings, centros comerciales, almacenes, fábricas, etc.  
Para uso interior y exterior.

## ESPEJO DE TRÁFICO (ESTÁNDAR)



### Ref. 10IUP0114001 / 4002

**Material:** Espejo de acrílico.  
Junta PVC negra. Carcasa roja de polipropileno con visor.

**Observaciones:**

- Incluye soportes metálicos para palos (de diam. 48, 60 y 76 mm) y tornillería.
- Soportes de pared (Ref 10IUP0114801) - Se vende por separado
- Fácil de instalar por su peso ligero
- Alta resistencia contra rayos UV

<b>10IUP0114001</b>	diam. 600 mm	3,6 kgs	40 uds por palet
<b>10IUP0114002</b>	diam. 800 mm	6 kgs	32 uds por palet





**INDUSTRIAL DE TRANSFORMADOS, S.A.**

Polígon Industrial El Foix

C. de la Forja, 1

43720 L'ARBOÇ (TARRAGONA)

ESPAÑA

Tel.: (+34) 977 671 950

Fax (+34) 977 670 976

[itsa@itsa.es](mailto:itsa@itsa.es)

[www.itsa.es](http://www.itsa.es)

